













Made in Italy

 **Combina D 3.0, code: CC3020100090L0**
Spots encastrés d'intérieur

30/06/2024 Rev. 44



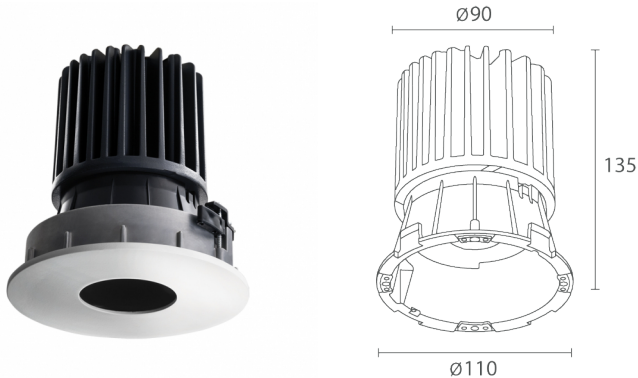

 0,90 kg
 







DESCRIPTION

downlight à encastrer pour intérieur; à encastrer (plafond); Puissance absorbée: max 15W; Alimentation: max 400mA; Flux de la source: 1349 lm (3000K, 400mA, IRC >90); Flux sortant du luminaire: 1094 lm (3000K, 400mA, 36°, CRI >90); 1 power LED High Intensity, 2 step MacAdam, 50000h L90 B10 (AT 25°); Couleur LED: 4000K; Optiques: 36°: système optique composé d'une lentille TIR en retrait à haute efficacité; IRC Indice de Rendu des Couleurs: >90; Matériau corps: corps en alliage d'aluminium moulé sous pression EN AB 46100 à faible teneur en cuivre pour une excellente résistance à la corrosion et Bayblend ignifuge. Bague et collerette en alliage d'aluminium moulé sous pression EN AB 46100 à faible teneur en cuivre pour une excellente résistance à la corrosion; Finition RAL disponible sur demande; boîtier d'alimentation non inclus; Branchement: en série; 2 câbles unipolaires en PVC de 0,30 m inclus; Gestion: variation d'intensité disponible avec boîtier d'alimentation dimmable; Indice de protection: IP40, IP44 avec filtre; UGR <13 pour les versions avec collerette plate et semi-profonde, UGR <19 pour les versions avec collerette profonde; Câblage électrique simplifié. La possibilité de brancher les câbles électriques directement au connecteur facilite l'installation du produit; gestion Casambi et contrôle avec l'application Casambi via une électronique dédiée; Température de fonctionnement: 0°C — +45°C; Classe d'isolement: classe III; Poids: 900 gr; Dimensions: ø136 mm / 136x136 mm; Classe d'efficacité énergétique: F (source lumineuse) conformément à l'UE 2019/2015; Accessoires: WGCC30A1F Bague de fixation ronde, WGCC30A1T Bague de fixation ronde, WGCC30A2F Bague de fixation carrée, WGCC30A2T Bague de fixation carrée, WHCC30A1 Grille Nid d'abeille, WRCC30R1D Filtre diffuseur, WRCC30R1T Écran IP44 transparent, WRCC30R1W Filtre elliptique, WZCC30108 Collerette ronde plate, WZCC3010E Collerette ronde plate, WZCC3010N Collerette ronde plate, WZCC3010Z Collerette ronde plate, WZCC30208 Collerette carrée plate, WZCC3020E Collerette carrée plate, WZCC3020N Collerette carrée plate, WZCC3020Z Collerette carrée plate, WZCC30308 Collerette ronde semi-profonde, WZCC3030E Collerette ronde semi-profonde, WZCC3030N Collerette ronde semi-profonde, WZCC3030Z Collerette ronde semi-profonde, WZCC30408 Collerette carrée semi-profonde, WZCC3040E Collerette carrée semi-profonde, WZCC3040N Collerette carrée semi-profonde, WZCC3040Z Collerette carrée semi-profonde, WZCC30508 Collerette ronde profonde, WZCC3050E Collerette ronde profonde, WZCC3050N Collerette ronde profonde, WZCC3050Z Collerette ronde profonde, WZCC30608 Collerette carrée profonde, WZCC3060E Collerette carrée profonde, WZCC3060N Collerette carrée profonde, WZCC3060Z Collerette carrée profonde; testé et approuvé par E.O.L. test (End Of Line test, test de fin de ligne) avec essai de fonctionnement et vérification des paramètres électriques d'absorption

État: Disponible

CARACTÉRISTIQUES ÉLECTRIQUES

Puissance absorbée	max 15W
Alimentation	max 400mA
Boîtier d'alimentation	boîtier d'alimentation non inclus
Gestion	variation d'intensité disponible avec boîtier d'alimentation dimmable
Branchement	en série

CARACTÉRISTIQUES D'ÉCLAIRAGE

Nombre et type de LED	1 power LED High Intensity
Durée moyenne LED	50000h L90 B10 (AT 25°)
Couleur LED	4000K
IRC Indice de Rendu des Couleurs	>90
Binning	2 step MacAdam
Optiques	36°
Flux de la source	1349 lm (3000K, 400mA, IRC >90)
Flux sortant du luminaire	1094 lm (3000K, 400mA, 36°, CRI >90)

CARACTÉRISTIQUES MÉCANIQUES

Dimensions	ø136 mm / 136x136 mm
Poids	900 gr
Matériau corps	corps en aluminium moulé sous pression et Bayblend bague et collerette en aluminium moulé sous pression

CARACTÉRISTIQUES GÉNÉRALES

Température de fonctionnement	0°C — +45°C
Indice de protection	IP40, IP44 avec filtre
Caractéristiques	UGR <13 pour les versions avec collerette plate et semi-profonde, UGR <19 pour les versions avec collerette profonde
Classe d'efficacité énergétique	F (source lumineuse) conformément à l'UE 2019/2015
Classe d'isolement	classe III
Praticable à pieds	non
Carrossable	non
Câbles d'alimentation	2 câbles unipolaires en PVC de 0,30 m inclus
Remarques	Câblage électrique simplifié. La possibilité de brancher les câbles électriques directement au connecteur facilite l'installation du produit; gestion Casambi et contrôle avec l'application Casambi via une électronique dédiée

DONNÉES PHOTOMÉTRIQUES

L - 36° CRI 90 flat, round cover

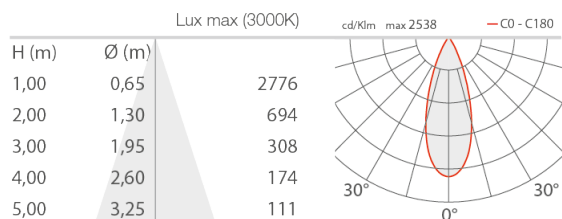

L - 36° CRI 90 flat, square cover

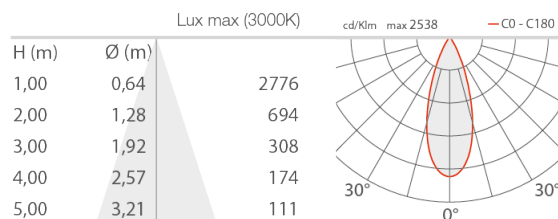

L - 36° CRI 90 shallow, round cover

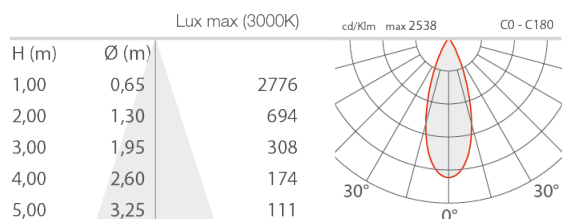

L - 36° CRI 90 shallow, square cover

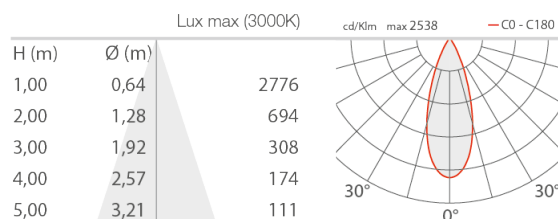

L - 36° CRI 90 deep, round cover

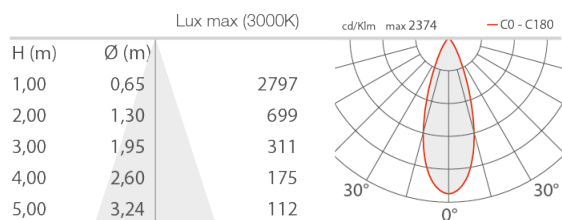

L - 36° CRI 90 deep, square cover

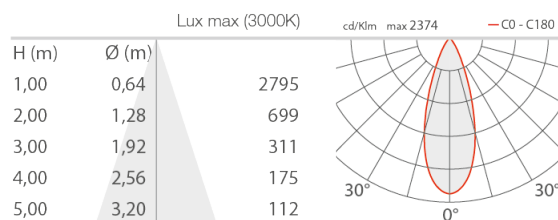

ACCESSOIRES

Pour l'installation



WGCC30A1F

Bague de fixation ronde
pour installation au ras du plafond
Accessoires d'installation non inclus obligatoires



WGCC30A1T

Bague de fixation ronde
pour installation en butée
Accessoires d'installation non inclus obligatoires



WGCC30A2F

Bague de fixation carrée
pour installation au ras du plafond
Accessoires d'installation non inclus obligatoires

**WGCC30A2T**

Bague de fixation carrée
pour installation en butée
Accessoires d'installation non inclus obligatoires

**WZCC30108**

Collerette ronde plate
apprêt
Les peintures utilisables sur les corps d'éclairage traités à l'apprêt sont celles qui sont adaptées aux surfaces en maçonnerie, à savoir : peintures polyuréthanes bi-composant, peintures acryliques bi-composant
Accessoires d'installation non inclus obligatoires

**WZCC3010E**

Collerette ronde plate
blanc
Accessoires d'installation non inclus obligatoires

**WZCC3010N**

Collerette ronde plate
noir
Accessoires d'installation non inclus obligatoires

**WZCC3010Z**

Collerette ronde plate
bronze antique
Accessoires d'installation non inclus obligatoires

**WZCC30208**

Collerette carrée plate
apprêt
Les peintures utilisables sur les corps d'éclairage traités à l'apprêt sont celles qui sont adaptées aux surfaces en maçonnerie, à savoir : peintures polyuréthanes bi-composant, peintures acryliques bi-composant
Accessoires d'installation non inclus obligatoires

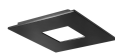
**WZCC3020E**

Collerette carrée plate
blanc
Accessoires d'installation non inclus obligatoires

**WZCC3020N**

Collerette carrée plate
noir
Accessoires d'installation non inclus obligatoires

**WZCC3020Z**

Collerette carrée plate
bronze antique
Accessoires d'installation non inclus obligatoires



**WZCC30308**

Collerette ronde semi-profonde
apprêt

Les peintures utilisables sur les corps d'éclairage traités à l'apprêt sont celles qui sont adaptées aux surfaces en maçonnerie, à savoir : peintures polyuréthanes bi-composant, peintures acryliques bi-composant
Accessoires d'installation non inclus obligatoires

**WZCC3030E**

Collerette ronde semi-profonde
blanc

Accessoires d'installation non inclus obligatoires

**WZCC3030N**

Collerette ronde semi-profonde
noir

Accessoires d'installation non inclus obligatoires

**WZCC3030Z**

Collerette ronde semi-profonde
bronze antique

Accessoires d'installation non inclus obligatoires

**WZCC30408**

Collerette carrée semi-profonde
apprêt

Les peintures utilisables sur les corps d'éclairage traités à l'apprêt sont celles qui sont adaptées aux surfaces en maçonnerie, à savoir : peintures polyuréthanes bi-composant, peintures acryliques bi-composant
Accessoires d'installation non inclus obligatoires

**WZCC3040E**

Collerette carrée semi-profonde
blanc

Accessoires d'installation non inclus obligatoires

**WZCC3040N**

Collerette carrée semi-profonde
noir

Accessoires d'installation non inclus obligatoires

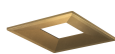
**WZCC3040Z**

Collerette carrée semi-profonde
bronze antique

Accessoires d'installation non inclus obligatoires

**WZCC30508**

Collerette ronde profonde
apprêt

**WZCC3050E**

Collerette ronde profonde
blanc

Les peintures utilisables sur les corps d'éclairage traités à l'apprêt sont celles qui sont adaptées aux surfaces en maçonnerie, à savoir : peintures polyuréthanes bi-composant, peintures acryliques bi-composant
Accessoires d'installation non inclus obligatoires

**WZCC3050N**

Collerette ronde profonde
noir

Accessoires d'installation non inclus obligatoires

**WZCC3050Z**

Collerette ronde profonde
bronze antique

Accessoires d'installation non inclus obligatoires

**WZCC30608**

Collerette carrée profonde
apprêt

Les peintures utilisables sur les corps d'éclairage traités à l'apprêt sont celles qui sont adaptées aux surfaces en maçonnerie, à savoir : peintures polyuréthanes bi-composant, peintures acryliques bi-composant
Accessoires d'installation non inclus obligatoires

**WZCC3060E**

Collerette carrée profonde
blanc

Accessoires d'installation non inclus obligatoires

**WZCC3060N**

Collerette carrée profonde
noir

Accessoires d'installation non inclus obligatoires

**WZCC3060Z**

Collerette carrée profonde
bronze antique

Accessoires d'installation non inclus obligatoires

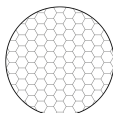
Anti-éblouissement**WHCC30A1**

Grille Nid d'abeille

collerette ronde et carrée : plate, semi-profonde

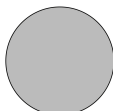
Optiques

WRCC30R1D

Filtre diffuseur

collerette ronde et carrée : plate, semi-profonde

WRCC30R1W

Filtre elliptique

L'insertion du filtre modifie le faisceau lumineux, veuillez consulter les courbes photométriques.

collerette ronde et carrée : plate, semi-profonde

Autre**WRCC30R1T**

Écran IP44 transparent

collerette ronde et carrée : plate, semi-profonde

Les informations contenues dans ce document peuvent être modifiées à tout moment sans préavis et n'impliquent aucune obligation, même implicite, de L&L Luce&Light srl