

Made in Italy

Smoothy 1.6, code: SY160005DI
 Spots encastrés d'extérieur

21/11/2024 Rev. 47







 sur demande
 



 IP65 IP67

 IK08
 

CASAMBI

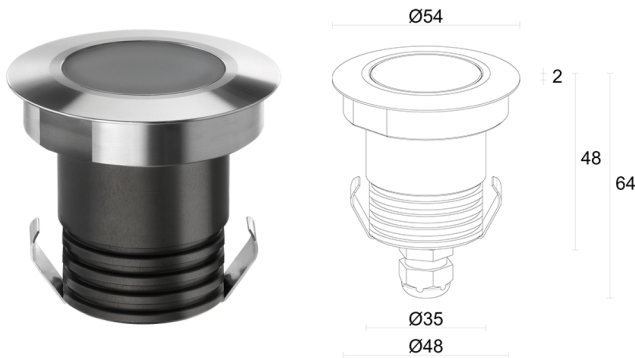
DESCRIPTION

spot encastrés d'extérieur; carrossable jusqu'à 1000 kg; à encastrer (plafond, mur, sol); Puissance absorbée: 2,5W; Alimentation: 24Vdc; Flux de la source: 168 lm (3000K, 2.5W, CRI 80); Flux sortant du luminaire: 141 lm (3000K, 22°, 2,5W, IRC 80); 1 power LED, 1/4 ANSI BIN, 55000h L90 B10 (AT 25°); Couleur LED: 3000K; Optiques: diffuse: Système optique composé d'un verre de fermeture extra-clair transparent et trempé, de 4 mm d'épaisseur, résistant aux chocs et aux rayures et à haute transmittance, qui élimine les altérations chromatiques, combiné à un filtre technique en MC-PET et à un disque en plexiglas satiné 2 faces de 3 mm d'épaisseur; IRC Indice de Rendu des Couleurs: 80; Matériau corps: corps en alliage d'aluminium ANTICORODAL 6082, entièrement usiné par tournage CNC, puis électrocoloré noir. Collerette en acier inox AISI 316L usinée par tournage CNC; Finitions: acier inox; Finition RAL disponible sur demande; Matériau visière: verre extra-clair transparent de 4 mm d'épaisseur à haute transmittance pour garantir l'uniformité de la couleur de la lumière et trempé pour une excellente résistance aux rayures et aux chocs; Joints: les joints en silicone recuit garantissent dans le temps une résistance maximale aux rayons UV et une inaltérabilité des caractéristiques mécaniques; Épaisseur de la surface d'encastrement: min 0 mm, max 25 mm; boîtier d'alimentation non inclus; câble en néoprène de 1,50 m inclus, H05RN-F 2x0,75 / 0,75 Ø6,3 mm; Indice de protection: IP65, IP67; Indice de résistance: IK08; gestion Casambi et contrôle avec l'application Casambi via une électronique dédiée; Systèmes de protection: IPS (Intelligent Protection System) protège les appareils d'éclairage contre les infiltrations d'eau qui peuvent se vérifier en cas d'erreurs de jonction entre les câbles dans des applications à l'extérieur et en immersion. Cette innovation brevetée par L&L garantit également une protection électrique contre l'inversion de polarité, branchement sous tension, ESD et des surtensions, qui peuvent se vérifier en cas de mauvais fonctionnement de l'installation électrique; Température de fonctionnement: -20°C — +45°C; Température maximale appareil: 50°C (AT 25°C); Essai au fil incandescent: 960°; Sécurité photobiologique: sécurité photobiologique: groupe de risque 1 selon EN 62471:2006; Classe d'isolement: classe III; Poids: 250 g; Dimensions: Ø54x64 mm; Trou d'encastrement: Ø48 mm; Volume technique de dissipation: Ø180x110 mm; Classe d'efficacité énergétique: F (source lumineuse) conformément à l'UE 2019/2015; Accessoires: WC4010 Boîtier d'encastrement, WG0501 Ressort de fixation Ø48mm, WL0100 Ventouse; testé et approuvé par E.O.L. test (End Of Line test, test de fin de ligne) avec essai de fonctionnement et vérification des paramètres électriques d'absorption

État: Disponible

CARACTÉRISTIQUES ÉLECTRIQUES

Puissance absorbée	2,5W
Alimentation	24Vdc
Boîtier d'alimentation	boîtier d'alimentation non inclus

CARACTÉRISTIQUES D'ÉCLAIRAGE

Nombre et type de LED	1 power LED
Durée moyenne LED	55000h L90 B10 (AT 25°)
Couleur LED	3000K
IRC Indice de Rendu des Couleurs	80
Binning	1/4 ANSI BIN
Optiques	diffuse
Flux de la source	168 lm (3000K, 2.5W, CRI 80)
Flux sortant du luminaire	141 lm (3000K, 22°, 2,5W, IRC 80)

CARACTÉRISTIQUES MÉCANIQUES

Dimensions	Ø54x64 mm
Poids	250 g
Finitions	acier inox
Fixation	avec ressorts de fixation ou avec boîtier d'encastrement
Matériau corps	corps en aluminium anticorrosion anodisé noir, collerette en acier inox AISI 316L
Matériau visière	verre extra-clair trempé transparent
Trou d'encastrement	Ø48 mm
Volume technique de dissipation	Ø180x110 mm

CARACTÉRISTIQUES GÉNÉRALES

Indice de protection	IP65, IP67
Température de fonctionnement	-20°C — +45°C
Indice de résistance	IK08
Classe d'efficacité énergétique	F (source lumineuse) conformément à l'UE 2019/2015
Essai au fil incandescent	960°
Température maximale appareil	50°C (AT 25°C)
Classe d'isolement	classe III
Praticable à pieds	oui
Carrossable	jusqu'à 1000 kg
Câbles d'alimentation	câble en néoprène de 1,50 m inclus, H05RN-F 2x0,75 / 0,75 Ø6,3 mm
Systèmes de protection	IPS (Intelligent Protection System)
Sécurité photobiologique	sécurité photobiologique: groupe de risque 1 selon EN 62471:2006
Remarques	gestion Casambi et contrôle avec l'application Casambi via une électronique dédiée

DONNÉES PHOTOMÉTRIQUES

D – Diffuse CRI 80

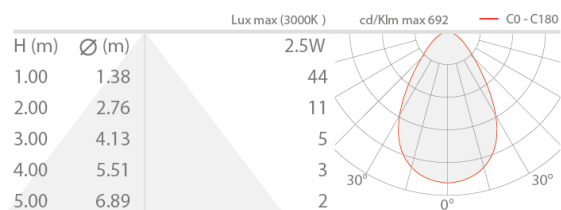

ACCESSOIRES

Pour l'installation



WC4010
Boîtier d'encastement



WG0501
Ressort de fixation Ø48mm

Autre



WL0100
Ventouse
Accessoire recommandé

Les informations contenues dans ce document peuvent être modifiées à tout moment sans préavis et n'impliquent aucune obligation, même implicite, de L&L Luce&Light srl